

**СТЕЛЛАЖ ЛИНОЛЕУМНЫЙ
СБОРНО-РАЗБОРНЫЙ**
Паспорт

Предприятие-изготовитель: **ООО «Русский металл»**
620035, г. Екатеринбург, ул. Шефская, 110а
(343) 202 00 51

ООО «Русский металл»

6.2.5. Кронштейны закрепить на стойках рам с помощью зацепов и на них установить валы.

6.3. Используя болтовые крепления стеллажа установить защитное заземление по ГОСТ 12.2.007.0-75

6.4. Для монтажа необходимы ключи на 17 и молотки. При поднятии рам и желательнее не использовать металлические тросы во избежание повреждения окрашенных поверхностей.

6.5. После завершения монтажа подкрасить прилагаемой краской места повреждения покрытия в процессе монтажа и транспортировки.

7. Эксплуатационные требования

7.1. Максимальная общая нагрузка на стеллаж – 2200 кг.

7.2. Минимальное количество задействованных валов 2.

7.3. Все указанные допускаемые нагрузки - статические. Динамические нагрузки (удары, толчки) как сбоку, так и сверху по валам и рамам не допустимы.

8. Техническое обслуживание

8.1. Не менее чем один раз в полгода или после удара погрузчиком, штабелером произвести наружный осмотр стеллажа:

- проверить и подтянуть болтовые соединения.
- проверить места крепления стеллажа к конструкциям здания, полу.
- проверить и устранить, в случае нарушения, целостность сварных швов.
- проверить и устранить отклонения в горизонтальной и вертикальной установке стоек рам стеллажа.
- подкрашивать, в случае повреждения, поверхность стеллажа.

9. Транспортирование и хранение

9.1. Транспортирование и хранение деталей стеллажа должно производиться по группе условий хранения Ж1 ГОСТ 15150.

9.2. Транспортирование производится всеми видами транспорта в соответствии с правилами, действующими на каждом виде транспорта.

10. Гарантии изготовителя

10.1. Предприятие-изготовитель гарантирует соответствие стеллажа техническим условиям ТУ 9473-003-55350359-2005 и требованиям настоящего паспорта.

10.2. В течение гарантийного срока, в случае выявления дефектов, возникших по вине изготовителя, предприятие-изготовитель гарантирует замену дефектных элементов.

10.3. Гарантия распространяется только при соблюдении указанных в паспорте условий транспортирования, хранения, монтажа, эксплуатации и

Введение

В настоящем паспорте содержатся сведения, необходимые для правильной эксплуатации (использования), транспортирования, хранения, монтажа и технического обслуживания стеллажа линолеумного сборно-разборного (в дальнейшем – стеллаж) и поддержания его в рабочем состоянии.

1. Назначение

Стеллажи для линолеума предназначены для хранения и продажи линолеума и ковролина.

2. Технические характеристики

2.1. Стеллаж собирается из унифицированных конструктивных элементов.

2.2. По устойчивости к воздействию температуры и влажности окружающего воздуха стеллаж соответствует виду климатического исполнения У.2 ГОСТ 15150 "Машины, приборы и другие технические изделия. Исполнения для различных климатических районов. Категории, условия эксплуатации, хранения и транспортирования в части воздействия климатических факторов внешней среды".

2.3. Допустимая нагрузка на стеллаж определяется исходя из нагрузочных характеристик применяемых элементов конструкции.

3. Комплектность

3.1. Размеры стеллажа и комплект поставки определяются в соответствии с монтажной схемой и спецификацией, разработанными на основании договора (заказа-наряда) на изготовление стеллажа.

3.2. Все дополнительно изготовленные детали конструкции вносятся в спецификацию.

4. Устройство стеллажа

4.1. Стеллаж представляет собой металлоконструкцию, собранную из отдельных конструктивных элементов (см. рис. 1).

4.2. Рама стеллажа сварная, изготовлена из холоднокатаных профилей, стяжек, системы раскосов и валов.

4.3. Все элементы стеллажа окрашены порошковой краской белого (RAL 9016) цвета. По желанию заказчика цвет стеллажа может быть любым, выбранным по каталогу RAL.

4.4. Элементы стеллажа соединяются между собой болтами М8.

4.5. Стеллаж может быть одно - и двухсторонним, с необходимым количеством валов (прим. Есть ограничения по нагрузке, см. п. 7)



Рисунок 1. Линолеумный стеллаж

5. Требования к помещению и монтажу стеллажа

5.1. Климатические условия в помещении, предназначенном для монтажа стеллажа, должны соответствовать У.2 ГОСТ 15150.

5.2. Устройство полов в помещении, предназначенном для монтажа стеллажа, должно обеспечивать предполагаемую нагрузочную способность, которая определяется по формуле:

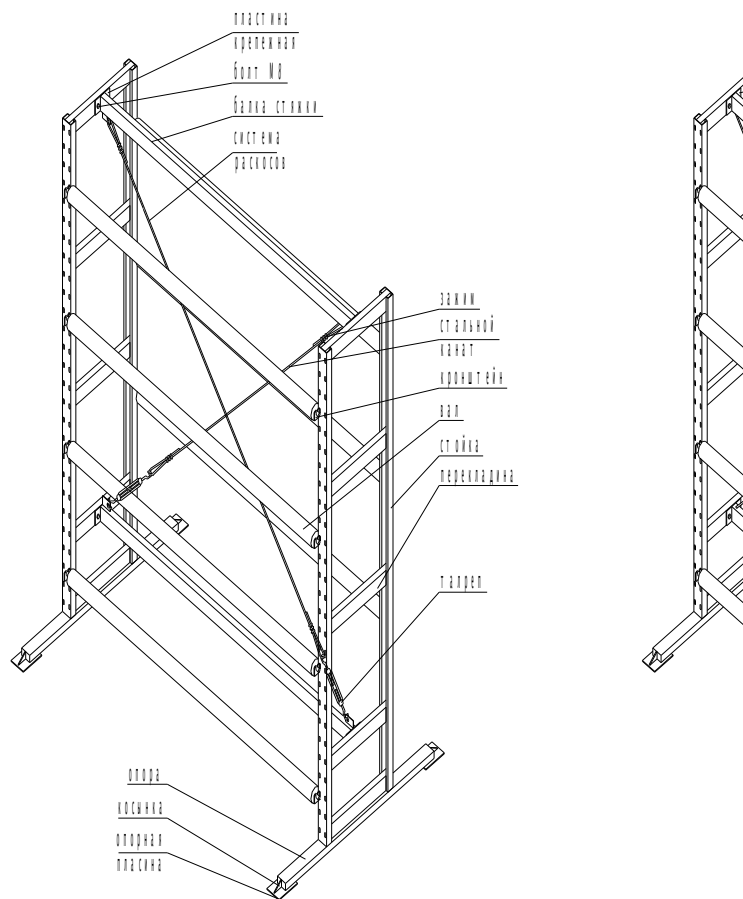
$$\sigma = \frac{P}{2n(k+1)S}, [\text{Па}]$$

где P – максимальный вес предполагаемого к хранению имущества,
 n – количество модулей,
 k – среднее количество секций в модуле.
 S – площадь опоры одной стойки ($\text{min}0,02 \text{ м}^2$)

5.3. Отклонения поверхности пола помещения от горизонтальной плоскости не должно превышать ± 10 мм на 1000 м, местные углубления в зоне установки стоек – до 10 мм.

5.4. Полы в складских помещениях должны соответствовать требованиям нормативных документов:

- СНиП 2.03.13-88 «Полы»

- РЕКОМЕНДАЦИИ по проектированию полов (в развитие СНиП 2.03.13-88 «Полы») МДС 31-1.98 (АО ЦНИИПромзданий)_

Внимание!

Изготовитель не несет ответственности за устойчивость стеллажей, установленных на полах, выполненных с нарушением требований нормативных документов.

5.5. Неперпендикулярность стоек рам стеллажа в собранном виде без нагрузки к горизонтальной плоскости стеллажа не должна быть более 3мм на 1000 мм длины.

5.6. Отклонение установки рам стеллажа в вертикальной плоскости не более 5 мм на 3000мм.

5.7. Для обеспечения прочности и устойчивости под действием вертикальной нагрузки линолеумный стеллаж должен быть закреплен к полу. Крепление к полу производится с помощью фундаментных (анкерных) болтов.

!!! Крепежные элементы должны быть установлены во всех узлах, предусмотренных изготовителем.

6. Сборка стеллажа

6.1. При помощи рулетки и маркера (мела) наметить место установки стеллажа.

6.2. Приступить к сборке стеллажа:

6.2.1. Взять две рамы. Установить горизонтально на требуемом расстоянии. Взять стяжки и присоединить их к перекладине рамы на заданной высоте при помощи болтов М8.

6.2.2. Установить систему раскосов: закрепить стальной канат и талрэп с помощью трех зажимов, затем продеть противоположный конец каната через отверстие пластины и так же закрепить тремя зажимами. Аналогичное проделать со вторым канатом.

6.2.3. Выставить собранный стеллаж строго вертикально, соблюдая требования к монтажу в вертикальной плоскости. В случае неровности полового покрытия, для соблюдения требований к монтажу в горизонтальной плоскости, допускается использование подкладок под опорные пластины рам.

6.2.4. Опорные пластины рам крепить к полу фундаментными (анкерными) болтами.

технического обслуживания стеллажа.

10.4. Срок гарантии 12 (двенадцать) месяцев со дня продажи.

10.5. В случае передачи стеллажа покупателем другому лицу без согласования с изготовителем, действие гарантии прекращается.

10.6. В случае нарушения работоспособности изделия по вине Покупателя (при механических повреждениях элементов, неправильной установки и эксплуатации. При использовании стеллажа не по назначению) гарантии не предоставляются

10.7. Документация на стеллаж включает в себя настоящий паспорт и гарантийный талон, в котором указаны параметры и комплект поставки стеллажа, допустимые нагрузки, реквизиты покупателя, дата начала гарантийного срока.

Гарантийный талон составляется в 2-х экземплярах. Подтверждением гарантийных обязательств является обязательное заполнение и возврат одного талона изготовителю.

11. Свидетельство о приемке:

Упаковщик _____

Контролер ОТК _____

12. Свидетельство о продаже:

Продавец _____

Дата продажи _____

